

# STEIN - Abschalrohr - Garnitur

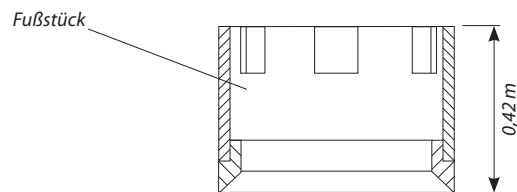

**Bestehend aus einem Einhänger, einem Abschalrohr und einem Fußstück**

Dient zum abschalen von benachbarten Schlitzwandlamellen, um definierte Übergänge zu erzeugen.

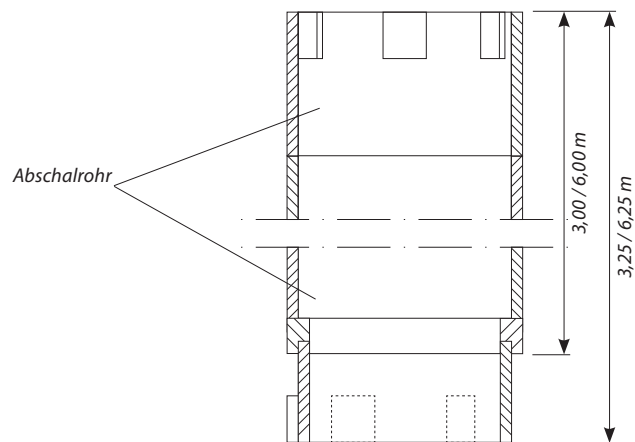
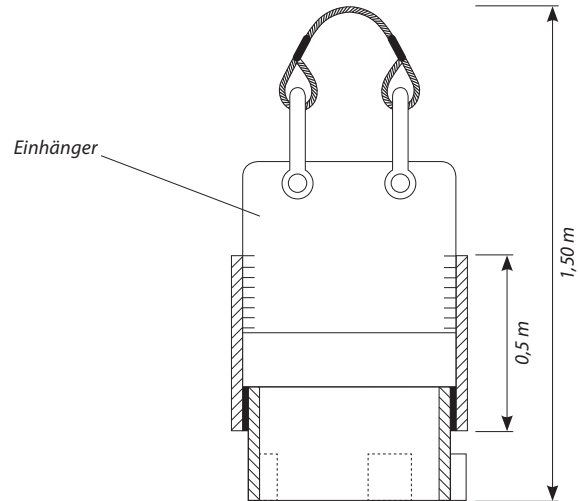

Die Rohrdurchmesser sind auf die üblichen Schlitzbreiten abgestimmt und standardmäßig mit 1000 mm nach oben begrenzt. Die Zwischenstücke haben jeweils eine Kupplungsmuffe und einen Kupplungszapfen. Die einzelnen Rohrstücke werden mit Bajonettkupplungen verbunden und mit einem radial eingetriebenen Spannstift gesichert. Die einzelnen Rohrabschnitte sind in verschiedenen Längen lieferbar.

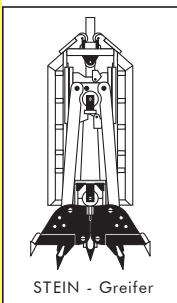

## MFS Maschinenfabrik GmbH & Co KG

### Produktion

Telefon + 49 (0) 4421 1434 0  
 Fax + 49 (0) 4421 3034 81  
 E-Mail info@mfs-mafa.de  
 Adresse Langeoogstr. 13  
 26384 Wilhelmshaven | Germany

### Verkauf

Telefon + 49 (0) 2323 9266 0  
 Fax + 49 (0) 2323 9266 25  
 E-Mail kendlik@stein-ht.de  
 Adresse Schnittstr. 6  
 44653 Herne | Germany

Einhänger Ø [mm]:	508	609,6	812	1016
Länge [mm]	500	500	500	500
Abschalrohr Ø [mm]				
Wanddicke [mm]	12,5	14,2	14,2	14,2
Länge in 3 m [kg]	550	740	980	1235
Länge in 6 m [kg]	1010	1370	1820	2295
Spannhülse Ø [mm]:	20	20	20	20
Gesamtgewicht [kg]	400	450	520	600
Fußstück				
Länge [mm]	420	420	420	420
Gewicht [kg]	80	110	140	170